

大会名 2017年 第26回 伊予銀カップジュニアテニス大会 東予地区予選  
 期日① 平成29年1月21日(土)は、シングルス1回戦のみ実施 12:00受付  
 期日② 平成29年1月28日(土) 8:30集合・受付完了 9:00試合開始  
 会場 西条市東予運動公園テニスコート(砂入り人工芝8面)  
 種目 女子シングルス (県大会出場本数8名)

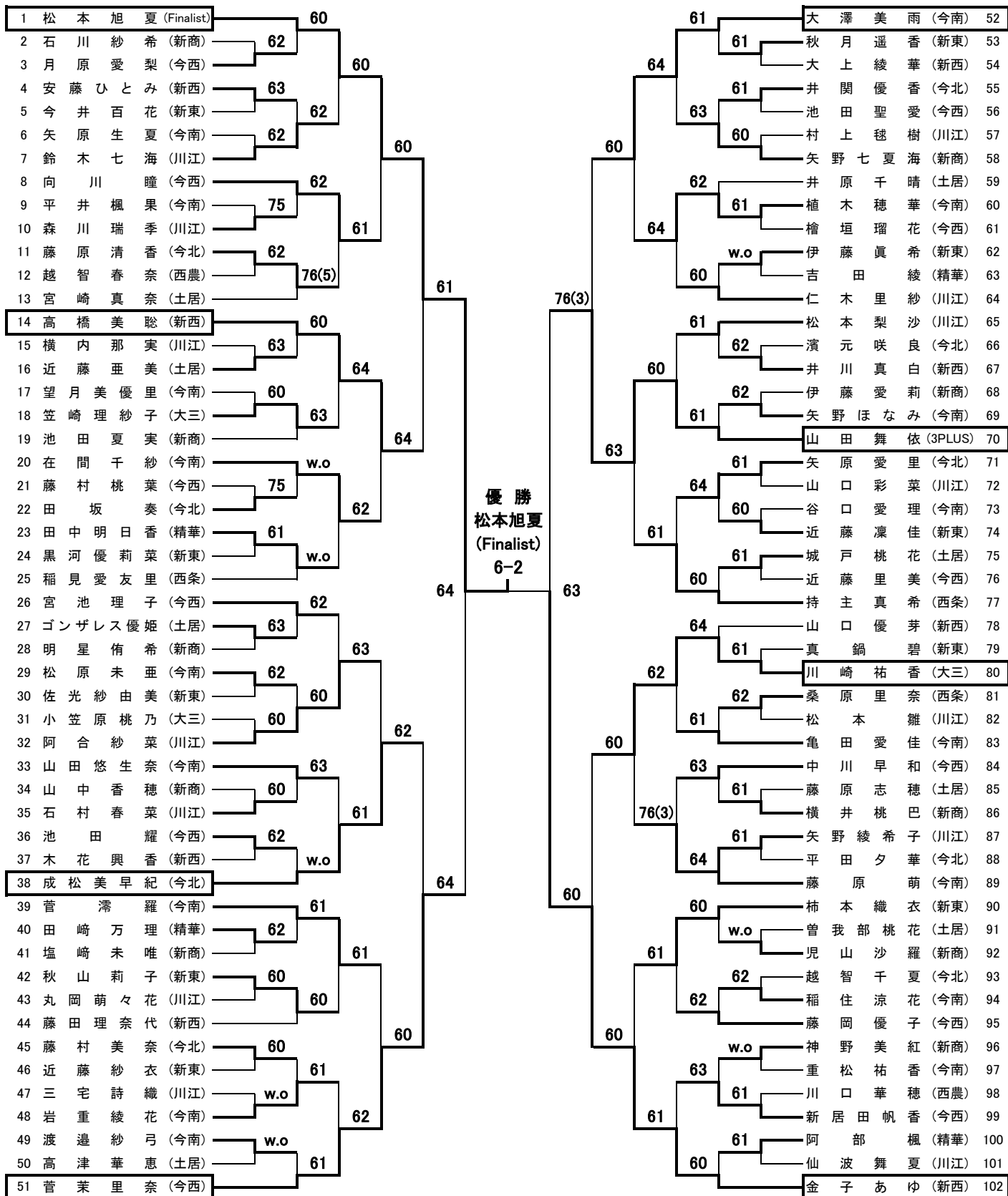

1 松 本 旭 夏 (Finalist) 60  
 2 石 川 紗 希 (新商) 62  
 3 月 原 愛 梨 (今西) 60  
 4 安 藤 ひ と み (新西) 63  
 5 今 井 百 花 (新東) 62  
 6 矢 原 生 夏 (今南) 62  
 7 鈴 木 七 海 (川江) 60  
 8 向 川 瞳 (今西) 62  
 9 平 井 楓 果 (今南) 75  
 10 森 川 瑞 季 (川江) 61  
 11 藤 原 清 香 (今北) 62  
 12 越 智 春 奈 (西農) 76(5)  
 13 宮 崎 真 奈 (土居) 61  
 14 高 橋 美 聡 (新西) 60  
 15 横 内 那 実 (川江) 63  
 16 近 藤 亜 美 (土居) 64  
 17 望 月 美 優 里 (今南) 60  
 18 笠 崎 理 紗 子 (大三) 63  
 19 池 田 夏 実 (新商) 64  
 20 在 間 千 紗 (今南) w.o.  
 21 藤 村 桃 葉 (今西) 75  
 22 田 坂 奏 (今北) 62  
 23 田 中 明 日 香 (精華) 61  
 24 黒 河 優 莉 菜 (新東) w.o.  
 25 稲 見 愛 友 里 (西条) 64  
 26 宮 池 理 子 (今西) 62  
 27 ゴ ン ザ レ ス 優 姫 (土居) 63  
 28 明 星 侑 希 (新商) 63  
 29 松 原 未 亜 (今南) 62  
 30 佐 光 紗 由 美 (新東) 60  
 31 小 笠 原 桃 乃 (大三) 60  
 32 阿 合 紗 菜 (川江) 62  
 33 山 田 悠 生 奈 (今南) 63  
 34 山 中 香 穂 (新商) 60  
 35 石 村 春 菜 (川江) 61  
 36 池 田 耀 (今西) 62  
 37 木 花 興 香 (新西) w.o.  
 38 成 松 美 早 紀 (今北) 64  
 39 菅 濤 羅 (今南) 61  
 40 田 崎 万 理 (精華) 62  
 41 塩 崎 未 唯 (新商) 61  
 42 秋 山 莉 子 (新東) 60  
 43 丸 岡 萌 々 花 (川江) 60  
 44 藤 田 理 奈 代 (新西) 60  
 45 藤 村 美 奈 (今北) 60  
 46 近 藤 紗 衣 (新東) 61  
 47 三 宅 詩 織 (川江) w.o.  
 48 岩 重 綾 花 (今南) 62  
 49 渡 邊 紗 弓 (今南) w.o.  
 50 高 津 華 恵 (土居) 61  
 51 菅 茉 里 奈 (今西) 60  
 52 大 澤 美 雨 (今南) 52  
 53 秋 月 遥 香 (新東) 53  
 54 大 上 綾 華 (新西) 54  
 55 井 関 優 香 (今北) 55  
 56 池 田 聖 愛 (今西) 56  
 57 村 上 穂 樹 (川江) 57  
 58 矢 野 七 夏 海 (新商) 58  
 59 井 原 千 晴 (土居) 59  
 60 植 木 穂 華 (今南) 60  
 61 檜 垣 瑠 花 (今西) 61  
 62 伊 藤 眞 希 (新東) 62  
 63 吉 田 綾 (精華) 63  
 64 仁 木 里 紗 (川江) 64  
 65 松 本 梨 沙 (川江) 65  
 66 濱 元 咲 良 (今北) 66  
 67 井 川 真 白 (新西) 67  
 68 伊 藤 愛 莉 (新商) 68  
 69 矢 野 ほ な み (今南) 69  
 70 山 田 舞 依 (3PLUS) 70  
 71 矢 原 愛 里 (今北) 71  
 72 山 口 彩 菜 (川江) 72  
 73 谷 口 愛 理 (今南) 73  
 74 近 藤 凜 佳 (新東) 74  
 75 城 戸 桃 花 (土居) 75  
 76 近 藤 里 美 (今西) 76  
 77 持 主 真 希 (西条) 77  
 78 山 口 優 芽 (新西) 78  
 79 真 鍋 碧 (新東) 79  
 80 川 崎 祐 香 (大三) 80  
 81 桑 原 里 奈 (西条) 81  
 82 松 本 雛 (川江) 82  
 83 亀 田 愛 佳 (今南) 83  
 84 中 川 早 和 (今西) 84  
 85 藤 原 志 穂 (土居) 85  
 86 横 井 桃 巴 (新商) 86  
 87 矢 野 綾 希 子 (川江) 87  
 88 平 田 夕 華 (今北) 88  
 89 藤 原 萌 (今南) 89  
 90 柿 本 織 衣 (新東) 90  
 91 曾 我 部 桃 花 (土居) 91  
 92 児 山 沙 羅 (新商) 92  
 93 越 智 千 夏 (今北) 93  
 94 稲 住 涼 花 (今南) 94  
 95 藤 岡 優 子 (今西) 95  
 96 神 野 美 紅 (新商) 96  
 97 重 松 祐 香 (今南) 97  
 98 川 口 華 穂 (西農) 98  
 99 新 居 田 帆 香 (今西) 99  
 100 阿 部 楓 (精華) 100  
 101 仙 波 舞 夏 (川江) 101  
 102 金 子 あ ゆ (新西) 102

大会名 平成28年度伊予銀カップジュニアテニス大会U18中予地区予選  
 期日 平成29年1月28日(土)  
 会場 愛媛県総合運動公園テニスコート  
 種目 女子シングルス ※各ブロックの勝者が県大会出場権獲得

1	濱永 花季 (雄新中)	
2	岡田 侑明果 (松山西)	60
3	中矢 愛乃 (松工)	61
4	島内 結衣 (伊予)	60
5	白方 彩夏 (松山北)	60
6	峰岡 萌 (中央)	62
7	田中 舞 (松南)	60
8	西原 楓乃 (東温)	60
9	城戸 春香 (伊予)	76(6)
10	川口 雪那 (北条)	63
11	中西 杏 (中央)	61
12	芝田 想 (松山東)	76(5)
13	森田 京華 (松山北)	61
14	桐田 夏帆 (松山西)	63

1	竹内 桃香 (松山東)	
2	沖本 理子 (中央)	61
3	川本 蘭 (北条)	63
4	山内 和香 (松山西)	62
5	大北 茉耶 (松山商業)	61
6	黒田 歩 (松南)	64
7	山岡 めぐみ (伊予)	61
8	五藤 優花 (伊予)	
9	山田 優永 (愛光)	62
10	山本 亜美 (松山北)	64
11	竹田 彩乃 (中央)	61
12	渡部 愛香 (松工)	
13	八木 いつき (伊予)	64
14	岡 彩文 (松山西)	60

1	亀井 ゆかり (松山西)	
2	阿部 花奈子 (松山東)	60
3	菅野 千花 (中央)	62
4	大政 舞 (松山商業)	61
5	大谷 莉子 (小野中)	W.O.
6	稲田 茉優 (松南)	75
7	三好 梨央 (伊予)	W.O.
8	福森 千尋 (新田)	
9	古賀 希美 (伊予)	61
10	辻岡 芽依 (松山西)	60
11	濱本 成美 (松山北)	60
12	松林 亜美 (中央)	64
13	東野 あゆ (伊予)	60
14	野中 麻理乃 (北条)	61

1	道下 凜音 (松山西)	
2	中川 和奏 (伊予)	60
3	片上 優佳 (中央)	62
4	大平 秀佳 (松南)	60
5	廣瀬 美羽 (伊予)	61
6	渡部 由佳 (松山東)	62
7	山口 萌香 (松山商業)	63
8	石見 もえ (中央)	
9	福本 海里 (伊予)	76(6)
10	野口 実来 (松山北)	60
11	中西 惟子 (松山東)	60
12	小田 瑞月 (松山西)	
13	平井 和実 (愛光)	60
14	井手 瑠捺 (北条)	76(6)

1	本田 ひなの (松山西)	
2	小原 百々香 (松山商業)	61
3	古鎌 なつみ (新田)	62
4	山口 咲桜 (松南)	60
5	川上 菜月 (松山東)	W.O.
6	和氣 明音 (松山北)	62
7	山下 真由 (伊予)	60
8	平野 杏果 (愛光)	
9	竹場 紗理奈 (伊予)	62
10	阿部 香乃 (松山西)	62
11	沖嶋 碧 (松山商業)	62
12	田窪 天音 (伊予)	60
13	渡部 佑紀 (東温)	63
14	児玉 梨緒 (中央)	62

1	越智 美夢 (松山西)	
2	門岡 夏未 (松南)	61
3	前田 陽子 (中央)	63
4	山口 理子 (松山商業)	60
5	松田 萌々夏 (松山北)	61
6	大島 夕実 (伊予)	61
7	藤田 綾香 (愛光)	61
8	加藤 穂乃佳 (伊予)	
9	上岡 あかり (松山西)	61
10	玉井 海優 (中央)	61
11	二宮 由樹 (松山東)	61
12	玉井 菜月 (伊予)	64
13	内宮 亜美 (松山北)	60
14	椋名 文音 (北条)	60

大会名 平成28年度伊予銀カップジュニアテニス大会U18中予地区予選  
 期日 平成29年1月28日(土)  
 会場 愛媛県総合運動公園テニスコート  
 種目 女子シングルス ※各ブロックの勝者が県大会出場権獲得

1	山岡 凜帆 (松山西)	
2	重松 美月 (伊予)	60
3	宮内 たから (松山商業)	64
4	松本 莉奈 (中央)	61
5	門田 彩花 (松山北)	61
6	白石 智裕 (伊予)	62
7	渡邊 りお (松山東)	75
8	脇水 渚 (松南)	61
9	神野 遥 (松工)	64
10	辻 愛結 (伊予)	61
11	伊藤 なつみ (松山西)	61
12	三宅 美穂 (中央)	60
13	渡部 釈莉 (松山東)	60
14	佐藤 萌里 (松山北)	63

1	渡部 瑞希 (北条)	
2	川上 夏歩 (松山北)	62
3	善家 由夏 (中央)	64
4	大西 由夏 (松南)	62
5	栗見 沙希 (松山西)	62
6	園部 真子 (松山東)	64
7	三津田 あかり (伊予)	64
8	池田 彩乃 (済美)	61
9	星加 日菜 (中央)	63
10	青野 裕未 (伊予)	60
11	斉藤 萌 (愛光)	61
12	山内 優奈 (小野中)	62
13	山岸 冬萌香 (松山東)	W.O.
14	山岡 天音 (松山商業)	60
15	堀本 彩華 (松山西)	60

1	藤永 葉 (新田)	
2	大西 桃華 (松山商業)	60
3	仰木 理子 (松山北)	61
4	青木 沙樹 (松工)	61
5	村井 優希 (松山東)	64
6	越智 理恵 (松山西)	64
7	下津 佳帆 (伊予)	63
8	藤本 彩未 (松山商業)	62
9	大石 明莉 (伊予)	63
10	山内 梨瑚 (松山西)	64
11	向井 彩和 (中央)	64
12	前田 桐 (東温)	62
13	所谷 莉子 (松山北)	61
14	浮穴 沙希 (松山西)	62

1	相原 礼佳 (拓南中)	
2	首頭 歩美 (新田)	61
3	山田 菜々美 (松山西)	64
4	山口 歩花 (松山東)	62
5	西田 朱里 (中央)	60
6	池田 沙耶 (松山北)	62
7	武知 涼 (伊予)	60
8	増渕 花音 (松山西)	61
9	柑本 明日香 (小野中)	64
10	越智 乃々佳 (松山北)	75
11	石川 実柚 (伊予)	61
12	小野 陽菜 (松南)	76(1)
13	加藤 雅 (東温)	61
14	山本 ひなた (中央)	64
15	藤崎 杏奈 (北条)	64

1	菊地 菜々子 (北条)	
2	川上 咲季 (愛光)	64
3	長井 晴香 (松山西)	60
4	廣田 絵理 (伊予)	60
5	日高 園子 (松山北)	76(3)
6	茅野 未奈 (松南)	76(3)
7	嶋田 麻緒 (松山東)	62
8	星野 柚香 (松山西)	62
9	久保 碧梨 (伊予)	64
10	桑内 菜々子 (中央)	64
11	稲田 樹奈 (東温)	60
12	本田 桜子 (伊予)	63
13	中田 彩乃 (松山商業)	W.O.
14	吉村 紗葉 (附属中)	60

# 2017年 伊予銀カップジュニアテニス大会 南予地区予選

平成29年1月28日 津島プレーランドテニスコート

県大会出場枠 5名

## テニス女子シングルス

1 上本 麻優 (大農)		誂石 瑞菜 (八高) 38
2 大政 杏奈 (宇南)		村上 悠 (宇南) 39
3 伊賀 萌々花 (川石)		梶谷 百花 (宇東) 40
4 佐竹 紀香 (八高)		武林 美吹 (北宇) 41
5 河野 友香 (大洲)		浅野 未来 (三崎) 42
6 菊池 優那 (川石)		智葉 瑛海 (大洲) 43
7 宇都宮 育 (三崎)		宇都宮 結女 (宇南) 44
8 久松 明日香 (宇東)		上窪 はるな (八高) 45
9 山崎 ひより (宇南)		村中 美友 (川石) 46
10 渡辺 華 (宇東)		中野 千夏 (大農) 47
11 上田 ひかり (川石)		竹口 遥 (宇南) 48
12 谷ノ内まどか (大洲)		泉 沙耶佳 (川石) 49
13 小玉 美夢 (八高)		清水 楓梨 (大洲) 50
14 佃 りさ子 (大農)		宇都宮 渚紗 (三崎) 51
15 菊池 杏奈 (北宇)		蔭平 莉奈 (北宇) 52
16 下元 陽代里 (川石)		山住 美颯 (宇南) 53
17 西村 美紀 (宇南)		山本 捺未 (八高) 54
18 片岡 夏光 (三崎)		倉岡 由惟 (川石) 55
19 浅野 みのり (宇南)		新口 姫加 (八高) 56
20 山口 香恋 (川石)		久保田 りりか (大洲) 57
21 宇都宮 美空 (宇南)		吉見 知紗 (宇南) 58
22 的場 和江 (三崎)		木下 恵 (宇東) 59
23 渡邊 愛美 (宇東)		向 芹菜 (川石) 60
24 衣川莉夏 (大洲)		小島 怜和 (宇南) 61
25 松岡 七海 (北宇)		村中 美裕 (三崎) 62
26 梅木千聖 (大農)		上田 歩 (北宇) 63
27 松田 京子 (八高)		山村 優花 (川石) 64
28 大政 千尋 (宇南)		梅村 ひとみ (宇東) 65
29 松田 綾乃 (大洲)		井上 晴香 (八高) 66
30 矢野 彩佳 (川石)		山下 美玖 (川石) 67
31 河野 花梨 (宇南)		緒賀 玲菜 (宇南) 68
32 浅野 ひかる (三崎)		宇都宮 玲音 (川石) 69
33 浅野 さやか (三崎)		長生 真奈 (三崎) 70
34 上岡 由佳 (川石)		白石 琉乃 (大農) 71
35 富永 彩夏 (北宇)		栗山 梨歩 (宇南) 72
36 小玉 美優 (宇南)		丸川 里沙 (大農) 73
37 石谷 優菜 (八高)		

県大会出場者

### 3位決定戦

26 梅木 千聖 (大農)	
47 中野 千夏 (大農)	

### 代表決定戦

14 佃 りさ子 (大農)	
32 浅野 ひかる (三崎)	
38 誂石 端菜 (八高)	
61 小島 怜和 (宇南)	

第1位	丸川 里沙	大農
第2位	上本 麻優	大農
第3位	中野 千夏	大農
第4位	梅木 千聖	大農
第5位	誂石 端菜	八高